

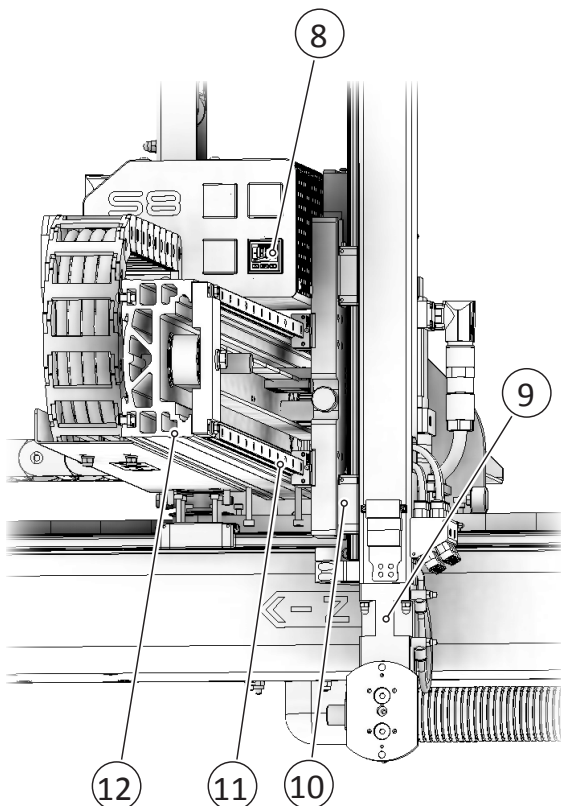

		Asse Traverso	Asse Verticale	Asse Estrazione	Pannello di controllo SCP2
Corse di lavoro	S8-S (mm)	1600	1200	600	Libreria di 100 programmi da 300 linee di comando disponibile
	S8-L (mm)	2000	1200	600	
Velocità massima	(m/s)	1.8	3	1	Programma di palletizzazione standard
Adatto alle presse di tonnellaggio	(ton)	70-180 (S8-S) / 180-250 (S8-L)			Commutazione immediata fra 2 lingue, disponibili molteplici lingue
Precisione di riposizionamento	(mm)	± 0.2			Arete di lavoro personalizzabili (fino a 8 aree disponibili)
Carico utile massimo	(kg) *	5			Backup/ripristino dei programmi tramite USB
Ribaltamento pneumatico (asse C)		0° - 90°			Diversi livelli di protezione con password
Rotazione (asse A / B)		0°-90°/0°-180° (Optional)			Sistema di monitoraggio e controllo dello stato di manutenzione
Controllo presenza pezzo con vacuostato		standard			Moduli da 12 Input/12 Output espandibili e remotabili
Controllo su mano di presa		standard			Controlla fino a 6 assi, con movimenti sincronizzati
Alimentazione pneumatica	(bar) kPa	(6) 600			Assistenza remota via ethernet disponibile su richiesta
Massimo consumo d'aria del circuito del vuoto con Venturi	(NI/min)	24			Esegue fino a 10 programmi paralleli
Tensione di alimentazione		3x400-480 VAC rete TT TN			Acquisizione delle posizioni in maniera rapida ed intuitiva
Potenza massima installata	(kW)	1,3			
Tensione controlli ausiliari	(V d.c.)	24			
Livello di rumorosità	dB(A)	<85			
Verniciatura		RAL 7016 - RAL 9022			
Verniciatura quadro elettrico		RAL 7035			
Interfaccia		Euromap 67 - 12 (optional)			
Peso del manipolatore	(kg)	220 (S8-S) / 240 (S8-L)			
Peso del quadro elettrico	(kg)	70			

* Inclusa mano di presa e dipendente da applicazione, velocità ed accelerazioni

Dati tecnici non vincolanti e soggetti a variazione senza preavviso

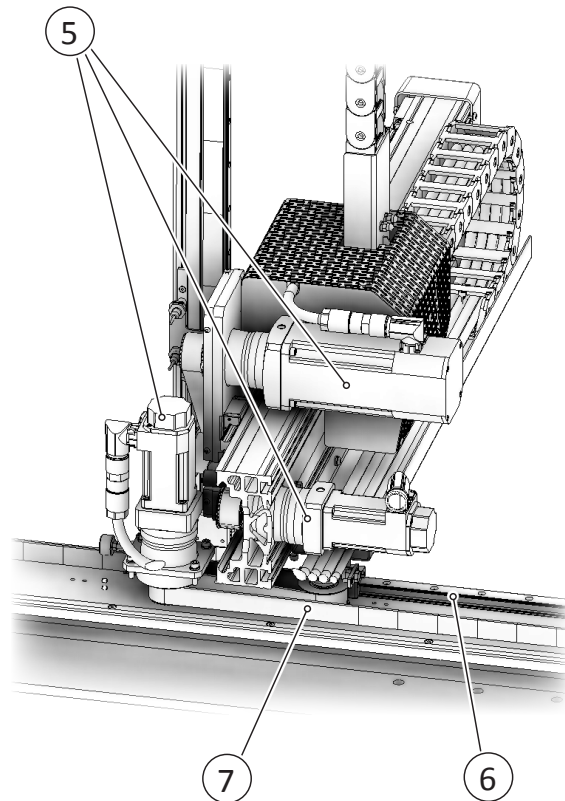
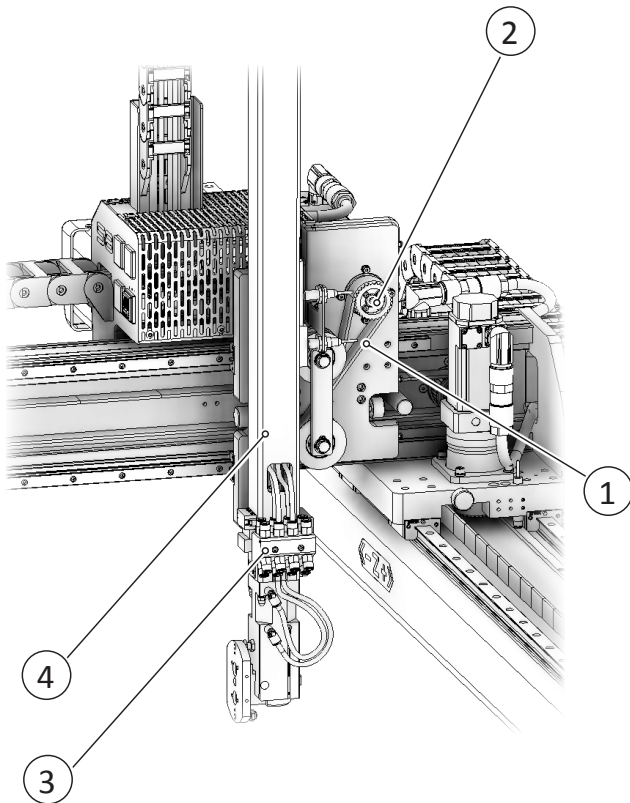

1. *Cinghia dentata asse Y*
2. *Trasmissione a cinghia, precisa e dalla bassa manutenzione*
3. *Connessione rapida per le utenze pneumatiche*
4. *Estruso in alluminio progettato per avere alta rigidità*
5. *Motori brushless*
6. *Sistema di traslazione asse Z su pattini e guide prismatiche di precisione*
7. *Cinghia dentata asse Z*
8. *Vacuostato digitale analogico, impostabile da pannello*
9. *Ribaltamento pneumatico 0°-90°*
10. *Sistema di traslazione asse Y su pattini e guide prismatiche di precisione*
11. *Sistema di traslazione asse X su pattini e guide prismatiche di precisione*
12. *Estruso in alluminio progettato per avere alta rigidità*