

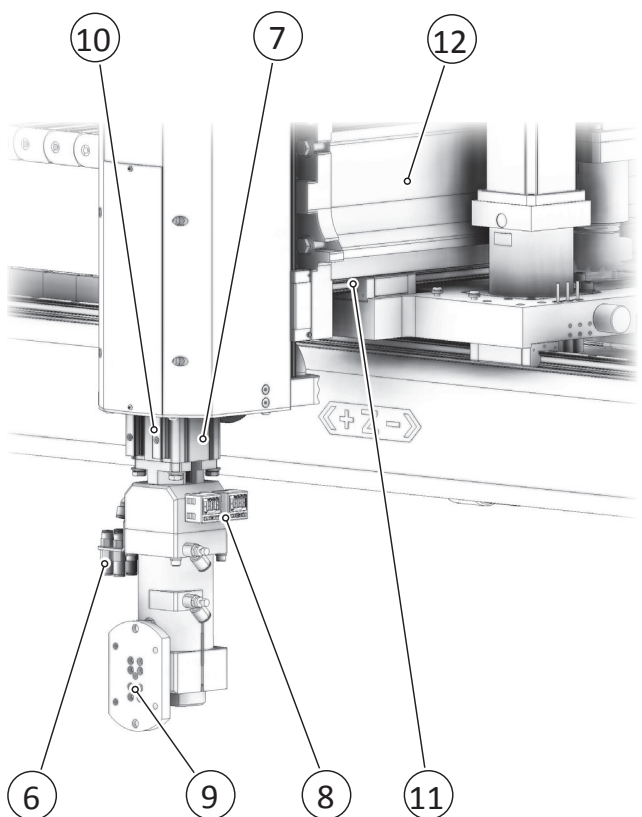

		Asse Traverso	Asse Verticale	Asse Estrazione	Pannello di controllo SCP2
Corse di lavoro	S10-S (mm)	2500	1600	900	Libreria di 100 programmi da 300 linee di comando disponibile
	S10-L (mm)	3000	1800	900	
Velocità massima	(m/s)	2	4	1	Programma di palletizzazione standard
Adatto alle presse di tonnellaggio	(ton)	400-700 (S10-S) / 700-1000 (S10-L)			Commutazione immediata fra 2 lingue, disponibili molteplici lingue
Precisione di riposizionamento	(mm)	± 0.2			
Carico utile massimo	(kg) *	20			Aree di lavoro personalizzabili (fino a 8 aree disponibili)
Ribaltamento pneumatico (asse C)		0° - 90°			
Rotazione (asse A / B)		0°-90°/0°-180° (Optional)			Backup/ripristino dei programmi tramite USB
Controllo presenza pezzo con vacuostato		standard			Diversi livelli di protezione con password
Controllo su mano di presa		standard			
Alimentazione pneumatica	(bar) kPa	(6) 600			Sistema di monitoraggio e controllo dello stato di manutenzione
Massimo consumo d'aria del circuito del vuoto con Venturi	(NI/min)	24			
Tensione di alimentazione		3x400-480 VAC TT rete TN			Moduli da 12 Input/12 Output espandibili e remotabili
Potenza massima installata	(kW)	7,5			
Tensione controlli ausiliari	(V d.c.)	24			Controlla fino a 6 assi, con movimenti sincronizzati
Livello di rumorosità	dB(A)	<85			
Verniciatura		RAL 7016 - RAL 9022			Assistenza remota via ethernet disponibile su richiesta
Verniciatura quadro elettrico		RAL 7035			
Interfaccia		Euromap 67 - 12 (optional)			Esegue fino a 10 programmi paralleli
Peso del manipolatore	(kg)	450 (S10-S) / 500 (S10-L)			
Peso del quadro elettrico	(kg)	98			Acquisizione delle posizioni in maniera rapida ed intuitiva

* Inclusa mano di presa e dipendente da applicazione, velocità ed accelerazioni

Dati tecnici non vincolanti e soggetti a variazione senza preavviso

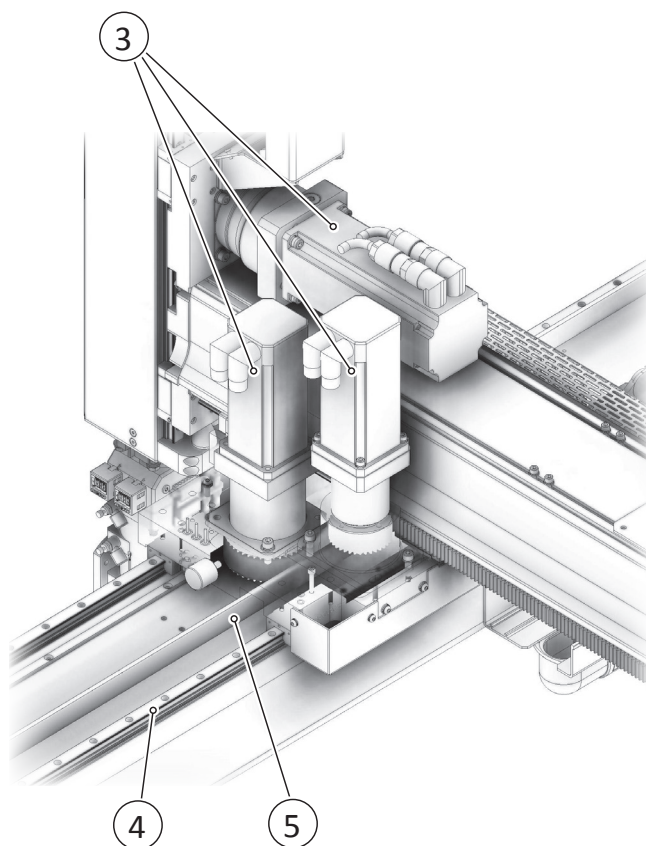
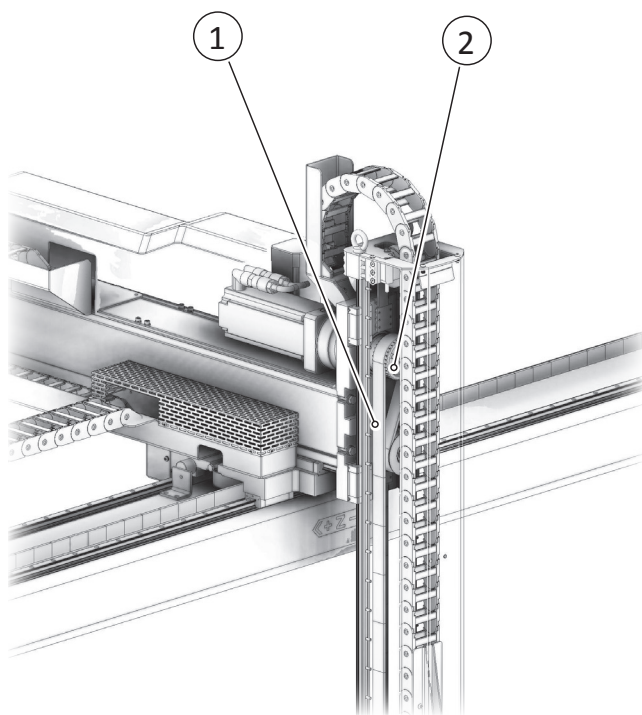

1. *Cinghia dentata asse Y*
2. *Trasmissione a cinghia, precisa e dalla bassa manutenzione*
3. *Motori brushless*
4. *Sistema di traslazione asse Z su pattini e guide prismatiche di precisione*
5. *Cinghia dentata asse Z*
6. *Connessione rapida per le utenze pneumatiche*
7. *Estruso in alluminio progettato per avere alta rigidità*
8. *Vacuostato digitale analogico, impostabile da pannello*
9. *Ribaltamento pneumatico 0°-90°*
10. *Sistema di traslazione asse Y su pattini e guide prismatiche di precisione*
11. *Sistema di traslazione asse X su pattini e guide prismatiche di precisione*
12. *Estruso in alluminio progettato per avere alta rigidità*